

PK 78002 SH

IL DPS PLUS CONSENTE INTERVENTI CON SBRACCIO ELEVATO MA ANCHE CON CARICHI PESANTI

LIFETIME EXCELLENCE



LIFETIME EXCELLENCE

Le gru di carico PALFINGER convincono per le prestazioni superiori nell'intero ciclo di vita. Per tutto il loro ciclo di vita sono le più convenienti e le più affidabili, dalla scelta della soluzione giusta fino alla rivendita.

- **Soluzioni più mirate**
- **Meno perdita di valore**
- **Più produttività**
- **Più affidabilità**
- **Meno manutenzione**
- **Più rispetto per l'ambiente**
- **Più facilità d'uso**
- **Più rapidità**



PORTATA IMBATTIBILE

- Massima affidabilità grazie a PAL 150
- Maggiore efficienza nella modalità Fly-Jib grazie al sistema DPS Plus
- Tempi di fermo limitati in quanto il sistema di estensione telescopica richiede una ridotta manutenzione
- Praticità ed estetica grazie al design funzionale
- Più efficienza e rapidità grazie al sistema di rotazione continua





UNO STRUMENTO DI LAVORO PERFETTO CON CINEMATICA SOFISTICATA

12 Punti di forza



Sistema di rotazione continua
Libertà di movimento

Maggiore produttività grazie alla maggiore rapidità di scarico, perché è possibile far ruotare la gru per la via più breve. La gru lavora in modo più efficiente e rapido.



Power Link Plus
Estremamente versatile

Con il braccio secondario inclinabile verso l'alto di 15 gradi è possibile passare attraverso porte basse e lavorare anche all'interno di edifici. Esecuzione con la gru di lavori gravosi anche in condizioni difficili.



Sistema di sfili telescopici a ridotta manutenzione

Per meno costi e meno manodopera

Grazie a pattini di scorrimento in materiale plastico speciale e al rivestimento KTL di alta qualità questo sistema di bracci richiede interventi di manutenzione da parte dell'operatore molto ridotti. Per un risparmio di tempo e denaro e più rispetto per l'ambiente.

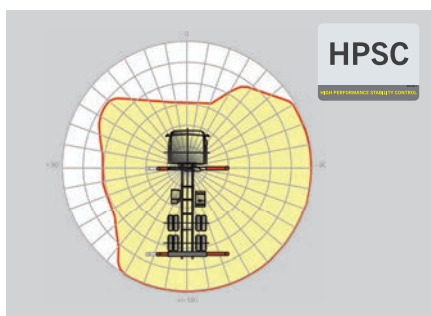

HPSC
Sfruttamento ottimale dell'area di lavoro

La possibilità di variare la posizione degli stabilizzatori grazie al sistema High Performance Stability Control System permette di sfruttare al massimo la capacità di sollevamento. È possibile utilizzare la gru anche in spazi ristretti.

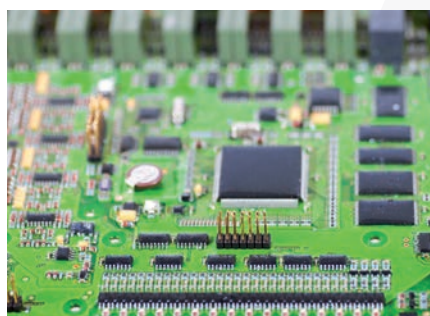

S-HPLS
Maggiore capacità di sollevamento quando serve

Tra le funzionalità più importanti di PALTRONIC 150 troviamo il sistema S-HPLS, un sistema completamente automatico per aumentare la capacità di sollevamento. La capacità di sollevamento e la velocità della gru vengono costantemente adattate alle necessità.



PALcom P7
Dialogo costante con l'operatore

Il nuovo PALcom P7 è caratterizzato da un design moderno ed ergonomico. Grazie all'elemento di comando rotativo „PALdrive“ situato al centro e ai menu intuitivi sul grande display, manovrare la gru è facile e sicuro.



Argano Power Link

Maggiore comfort nell'uso Dell'argano

Installato a bassa altezza, ideale per l'impiego in edifici e per trasporti con il braccio in posizione estesa. La guida laterale per la fune riduce al minimo i tempi di preparazione.



Design funzionale

Praticità ed estetica

Robuste coperture in plastica proteggono i componenti della gru da sporcizia e danni. Migliore estetica e maggior comfort per l'operatore – per tutta la vita della gru.



Tecnologia di rivestimento

Protezione delle superfici ai massimi livelli

La verniciatura catodica ad immersione (KTL) è la base per una perfetta protezione delle superfici. I componenti vengono quindi verniciati nell'impianto di verniciatura a polvere o con una vernice di copertura a due componenti. Si conserva più a lungo il valore del mezzo con un'eccellente protezione dalla corrosione – per tutta la vita della gru.

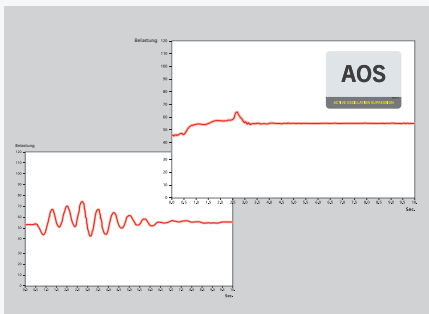

AOS

Massima precisione e sicurezza

Il sistema di soppressione attiva delle oscillazioni impedisce i contraccolpi in caso di brusche frenate o trasferimento di carico. Si riducono i picchi di carico sugli sfili riducendo così l'affaticamento dei materiali e l'usura. Per mantenere a lungo il valore del mezzo.



DPS Plus

Modalità fly-jib più efficiente

Il sistema Dual Power consente una grande versatilità. È possibile eseguire in ogni momento lavori con sbraccio elevato o con carichi pesanti

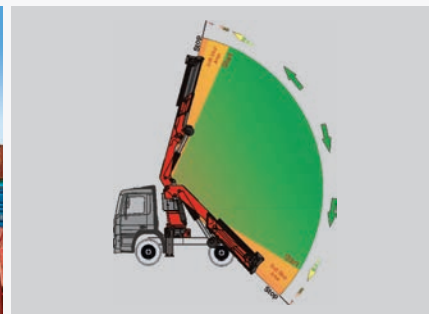

Funzione Soft Stop

Maggior comfort e sicurezza

La funzione Soft Stop è un sistema di ammortizzazione di finecorsa elettronico, che rallenta dolcemente tutti i movimenti della gru prima del raggiungimento del finecorsa. In questo modo si evitano rinculi e contraccolpi ed è possibile operare con la gru in modo meno brusco e più preciso.



*Allestimenti opzionali/allestimento specifico per il paese

PK 78002 SH

HIGH PERFORMANCE

Maggiore capacità di sollevamento quando serve.

D

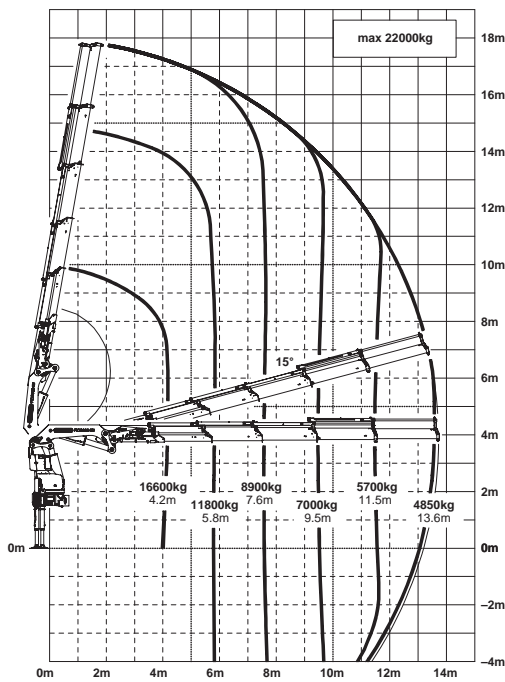

E

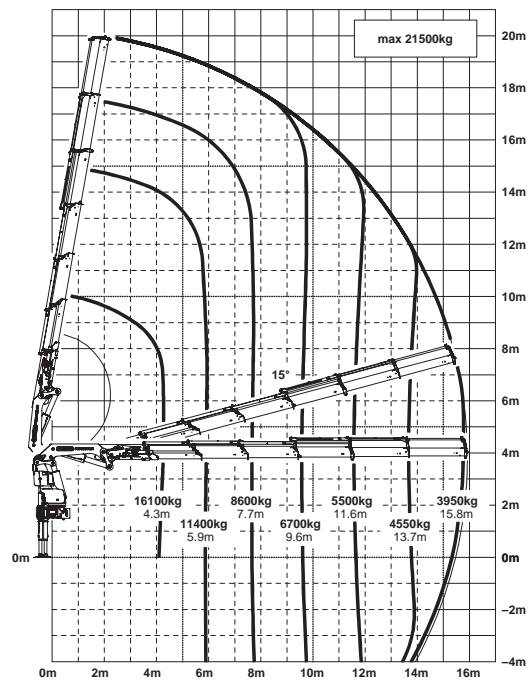

F

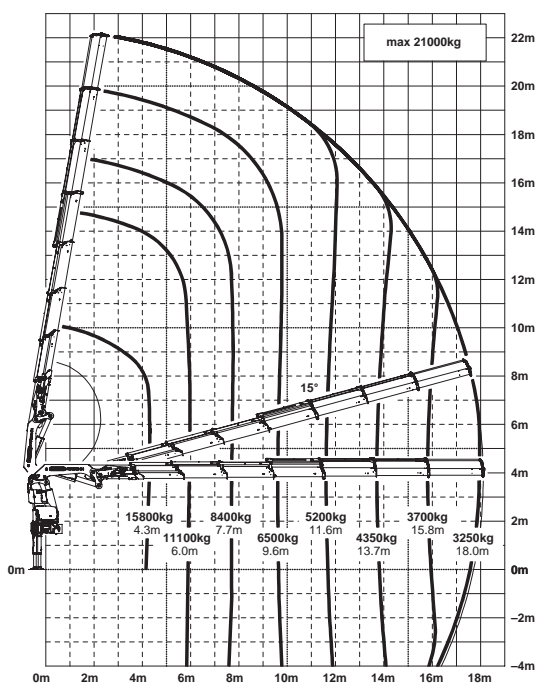

G

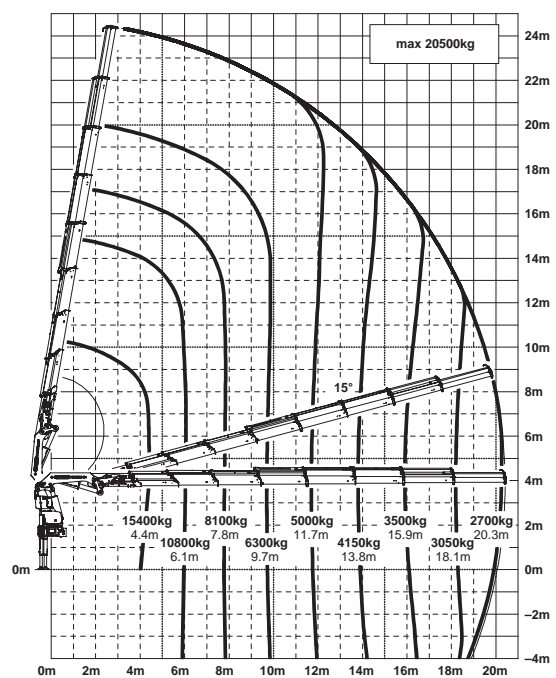

Le portate di sollevamento sono indicate con il primo braccio inclinato di 20° e quindi gli sbracci indicati non sono gli sbracci massimi.

DIMENSIONI PERFETTE

VERSIONI BRACCIO ESTENSIBILE

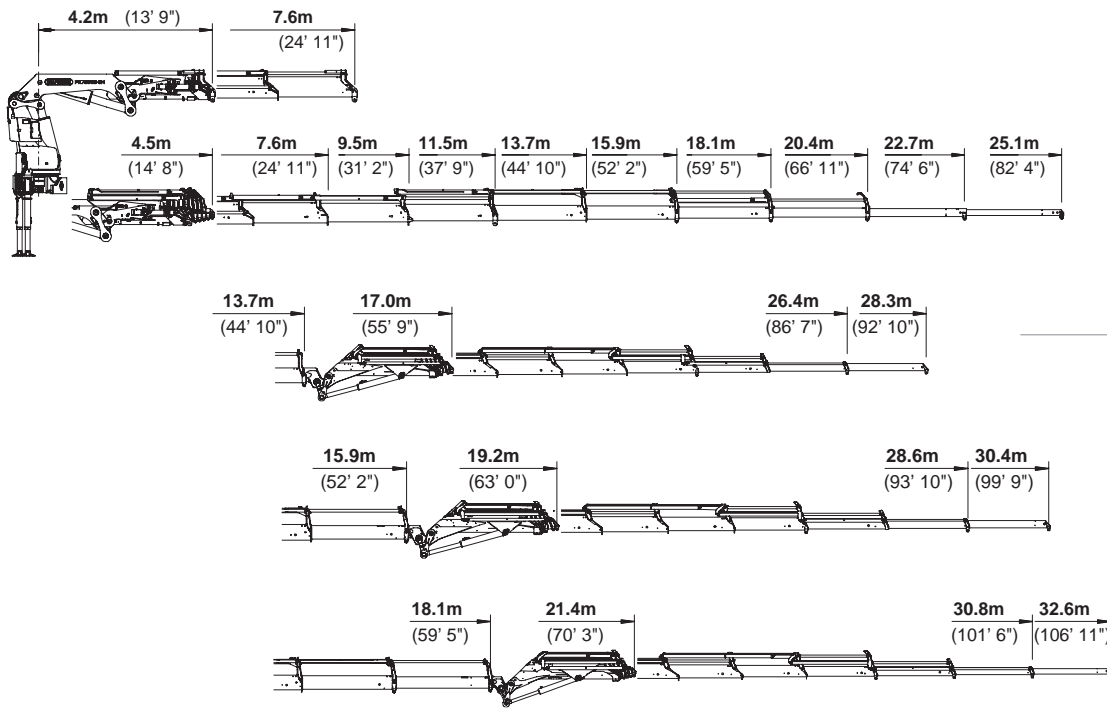

DIMENSIONI

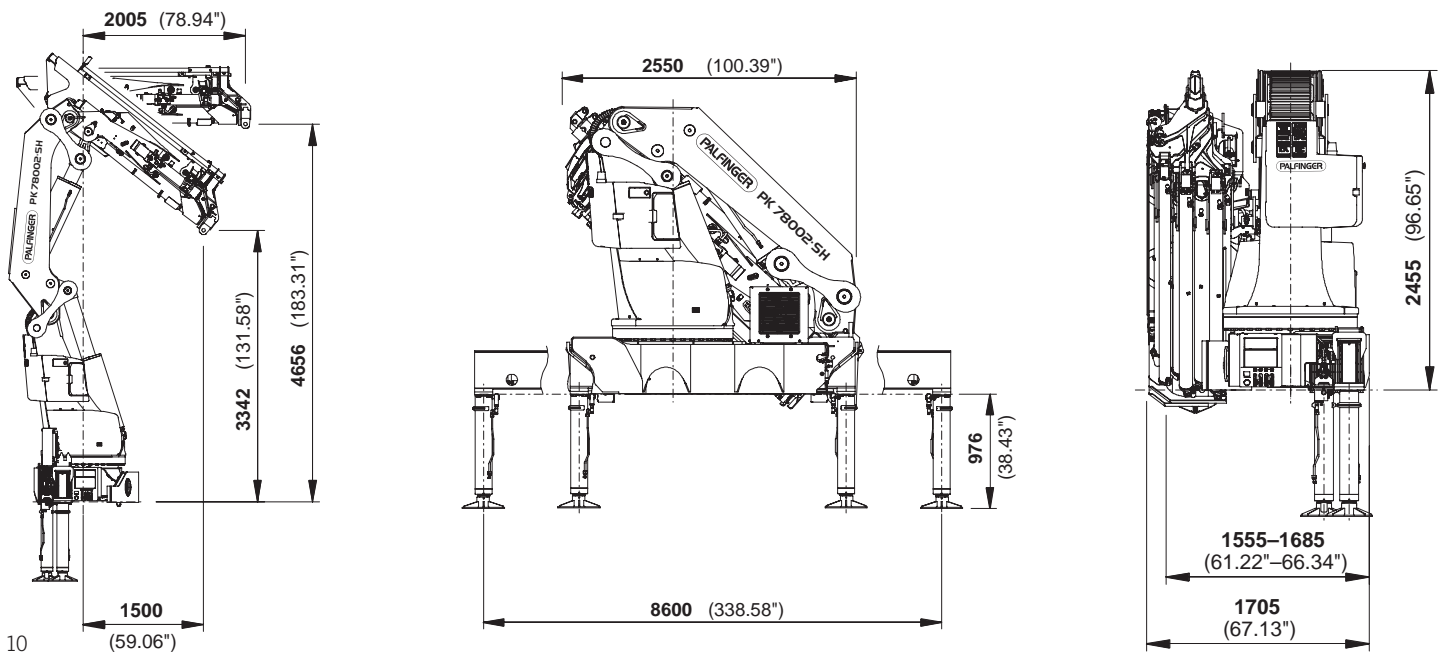

Dati tecnici

EN 12999 HC1 HD5/B3

PK 78002 SH

Momento massimo di sollevamento	74,7 mt/732,6 kNm
Forza massima di sollevamento	25000 kg/245,3 kN
Sbraccio massimo idraulico	20,4 m
Sbraccio massimo manuale	25,1 m
Sbraccio massimo (con fly-jib)	32,6 m
Angolo di rotazione	continua

D PJ170E JV1

Coppia di rotazione con un motore rotazione	4,5 mt/44,1 kNm
Coppia di rotazione con due motori rotazione	7,0 mt/68,7 kNm
Scartamento stabilizzatori	8,6 m
Spazio necessario per il montaggio	minimo 1,56 m/massimo 1,71 m
Larghezza gru ripiegata	2,55 m
Pressione di lavoro	365 bar
Portata della pompa raccomandata	da 100 l/min a 120 l/min
Peso gru standard	5908 kg

E PJ170E JV1 DPS PLUS

F PJ125E JV1 DPS PLUS



KP-HPK78002SM2+IT

Le gru mostrate nelle foto presentano in alcuni casi allestimenti personalizzati e possono differire dall'allestimento standard. Nella costruzione di gru è necessario rispettare le normative nazionali. Le dimensioni indicate non sono vincolanti. Con riserva di modifiche tecniche, errori ed errori di traduzione.